

# Blueair 500/600 Series

User Manual  
Brugervejledning  
Bruksanvisning  
Käyttöohje  
Användarmanual

## Contents

3 Welcome

---

4 Getting started

---

7 Getting the most from your Blueair system

---

8 Changing the filters

---

9 Filters

---

# Welcome

Thank you for choosing Blueair. Before you start using your Blueair air purifier, take a few minutes to become familiar with the basics.

## Filter replacement

Be sure to change your Blueair filters according to the recommended filter replacement schedule. This helps keep your Blueair air purifier running in top condition. See page 8.

## Extend your warranty

Complete and send your warranty card to Blueair today to extend your limited warranty.

## Help keep the planet healthy, too

Blueair air purifiers provide maximum improvement of indoor air quality with minimum impact on the environment. The entire unit can be recycled.

# Getting started

## General safety instructions

The Blueair 500/600 Series air purifier is an electrical appliance. Please read the safety instructions before use and take the necessary precautions to reduce the risk of fire, electric shock or injury. **The Blueair Limited Warranty applies only if the unit is used according to these instructions.**

- Use the grounded power cable provided with your Blueair unit. The plug fits into a grounded outlet. Do not alter the plug in any way.
- Use the cable provided to plug the Blueair unit directly into an appropriate electrical outlet (please refer to the voltage label on your unit).

This appliance is not intended for use by persons (including children) with reduced physical, sensory or mental capabilities, or lack of experience and knowledge, unless they have been given supervision or instruction concerning use of the appliance by a person responsible for their safety.

Children should be supervised to ensure that they do not play with the appliance. If the supply cord is damaged, it must be replaced by the manufacturer or its service agent or similarly qualified persons in order to avoid a hazard.

## Placement

Place the unit in a location that allows air to circulate freely in, out and around the unit. The minimum acceptable distance from another object is 4" or 10 cm. Use only genuine Blueair filters. **Do not place the unit:**



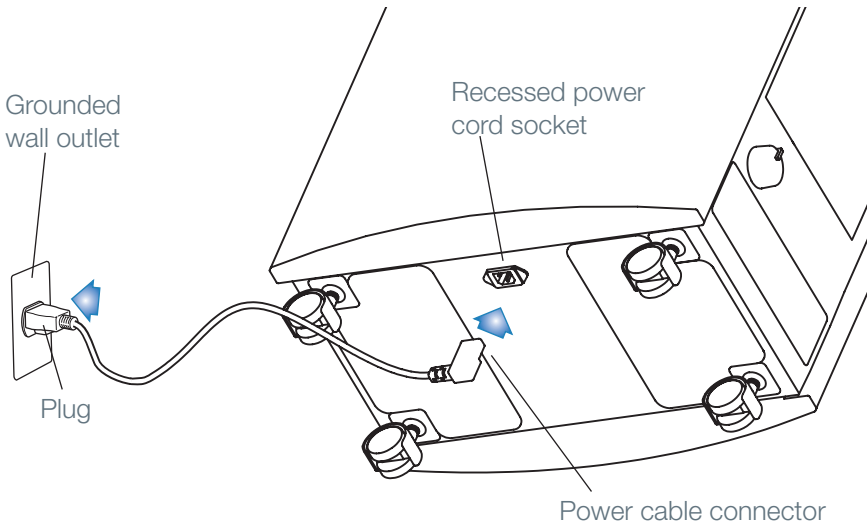

## Settings\*

Plug the power cable firmly and completely into the recessed power cord socket located at the bottom of the unit and plug the other end into a grounded wall outlet or power strip. Turn on your Blueair unit. The blue light-emitting diode indicates that the unit is working. Set the control knob to maximum speed, which is recommended for fast initial cleaning, daytime use, or very polluted air. After a few minutes, adjust the control to the desired speed. Minimum speed is generally recommended for nighttime use.

\* For Blueair E Series settings, please refer to the separate sheet provided with your unit.

## Care and maintenance

Blueair air purifiers feature high quality design, materials and workmanship. To keep your unit in top condition, we recommend routine cleaning. The appliance must be disconnected from the supply mains before cleaning or maintenance.

- Vacuum the air intake grille from the inside when you remove the filters to replace them.
- Vacuum the small inlets with a soft brush attachment.
- Wipe the exterior of the unit with a soft, clean, damp cloth.
- Never clean with gasoline, chemical solvents or corrosive material also as these agents may damage the surface.
- Do not allow foreign objects to enter the ventilation or exhaust openings. This may cause electric shock or damage the unit.
- Do not try to repair or adjust any of the electrical or mechanical functions on your Blueair unit yourself. Contact your local dealer or Blueair for warranty information.

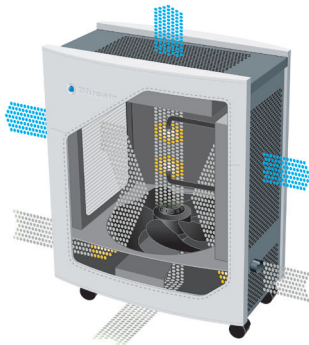

## How it works

Air passes through an ion chamber where airborne particles are charged with negative ions. Charged particles are drawn to the HEPASilent™ filter surface. Purified air, which is virtually contaminant-free, is re-circulated into the room.

# Getting the most from your Blueair system

The Blueair system is easy to use. Make sure your unit is the right size for your room, and change the filters according to recommended filter replacement schedule. Remember that, just as air conditioners and heaters have limits to the volume of air they can cool or heat, every air purification system has limits to the volume of air it can clean. Follow these common-sense guidelines.

## Close your windows

You wouldn't throw open your windows on a hot summer day and expect your air conditioner to work efficiently, because you can feel the hot air coming in and the cool air going out. Even though you can't see the contaminated air coming in and the clean air going out, the same logic applies to your air purifier.

## Close your doors, too

Just as you might seal off part of your house on a cold winter night to keep your heater working more efficiently, seal off the room in which your system is working for best results.

## Run your system 24 hours per day

For best results, run your Blueair unit 24 hours a day, 7 days a week. Round-the-clock operation ensures that a continuous supply of clean, filtered air constantly circulates throughout the room. Blueair systems are designed for phenomenally low power usage. In fact, it costs about the same to power a Blueair air purifier as it does to power a single light bulb, depending on the unit and the operating speed.

# Changing the filters

## Step 1

Unplug the unit and lift the lid from the top of the unit.

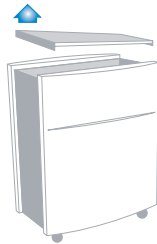

## Step 2

Remove the filter on top.

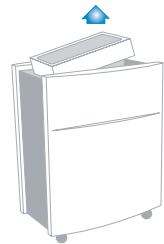

## Step 3

Remove the filters on each side. Vacuum the grille from the inside.

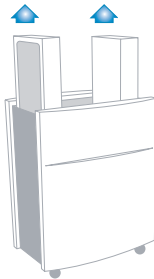

## Step 4

Guide the first and second replacement filters into the side slots. Ensure that the side with the words OUT/UP is turned toward the outer wall of the unit.

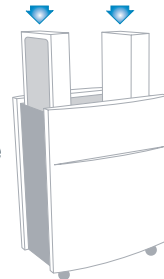

## Step 5

Place the third filter on top of the unit and ensure that the side with the words OUT/UP is facing upwards.

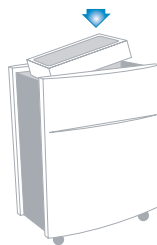

## Step 6

Snap the lid back into place.

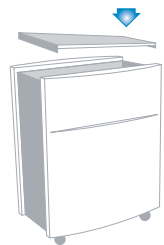



# Filters

Patented HEPASilent™ technology makes the Blueair 500/600 Series incredibly quiet. The unit comes with a complete set of three HEPASilent™ filters already installed.

*Particle Filter Kit.* Includes three particle filters that remove dust, pollen, bacteria, pet dander, mold spores and other airborne particles. The particle filter is made of polypropylene, which help mechanically filter out airborne particles. To maximize filter effectiveness, particles are negatively charged by the Blueair unit before reaching the filters.

*Smokestop™ Filter Kit.* Includes three filters with activated carbon to remove gaseous pollutants such as cigarette and cigar smoke or other VOCs (volatile organic compounds, including household paints and other chemicals). Adding activated carbon to a filter may affect airflow and CADR. You may also notice a slight odor from the carbon when the filter is first used; this will quickly dissipate.

**For optimal performance, Blueair recommends that you replace filters every six (6) months.**

We offer a convenient Filter Subscription Program in some countries. Contact your local dealer or Blueair to find out whether the program is available to you.

**IMPORTANT!** Use only genuine Blueair filters to ensure proper function of your unit and to qualify for full warranty coverage.

## Customer's record

The model number and serial number of this product can be found on the bottom of the unit. Please note them in the space provided below and keep for future reference.

Model number	Dealer's name
Serial number	Dealer's address
Date of purchase	Telephone number

## Indhold

11 Velkommen

---

12 Introduktion

---

15 Få mest muligt ud af dit Blueair-system

---

16 Skift af filteret

---

17 Filtre

---

# Velkommen

Tak, fordi du har valgt Blueair. Inden du begynder at bruge din Blueair-luftrenserser, skal du bruge et øjeblik på at få en grundlæggende viden om luftrenseren.

## Filterudskiftning

Sørg for at skifte dit Blueair-filter i henhold til den anbefalede tidsplan for filterudskiftning. Det er med til at sikre, at din Blueair-luftrenserser kører uden problemer. Se side 16.

## Forlæng din garanti

Udfyld og send dit garantikort til Blueair i dag for at forlænge din garanti.

## Vær også med til at holde planeten sund

Luftrenserer fra Blueair leverer maksimal forbedring af luftkvaliteten indendørs med et minimum af indflydelse på miljøet. Hele enheden kan genbruges.

# Introduktion

## Generelle sikkerhedsinstruktioner

Luftrenseren i Blueair 500/600-serien er et elektrisk apparat. Læs venligst sikkerhedsinstruktionerne inden brug, og tag de nødvendige forholdsregler for at reducere risikoen for brand, elektrisk stød eller personskade. **Den begrænsede garanti fra Blueair gælder kun, hvis enheden anvendes i overensstemmelse med nærværende instruktioner.**

- Brug den netledning med jord, som fulgte med din Blueair-enhed. Stikket passer ind i en stikkontakt med jordforbindelse. Undgå at ændre stikket på nogen måde.
- Brug det medfølgende kabel til at tilslutte Blueair-enheden direkte til en passende stikkontakt (se mærket med spændingsangivelsen på din enhed).

Dette apparat er ikke beregnet til at blive brugt af personer (inkl. børn) med nedsatte fysiske, følemæssige eller mentale evner eller manglende erfaring og viden, medmindre de har fået vejledning eller instruktion i at bruge apparatet af en person, der har ansvaret for deres sikkerhed.

Børn skal være under opsyn for at sikre, at de ikke leger med apparatet. Hvis netledningen er beskadiget, skal den udskiftes af producenten eller dennes serviceleverandør eller tilsvarende kvalificerede personer for at undgå risici.

## Placering

Anbring enheden et sted, hvor luften kan cirkulere frit ind i, ud af og rundt om enheden. Den mindste acceptable afstand fra et andet objekt er 10 cm. Brug kun originale Blueair-filtre. **Anbring ikke enheden:**

	Direkte på eller mod bløde møbler, f.eks. sengetøj eller gardiner.
	I nærheden af varmekilder, f.eks. radiatorer, brændeovne eller ovne.
	I nærheden af vådområder, f.eks. badeværelser eller vaskerum, hvor den kan komme i kontakt med vand.
	Udendørs.

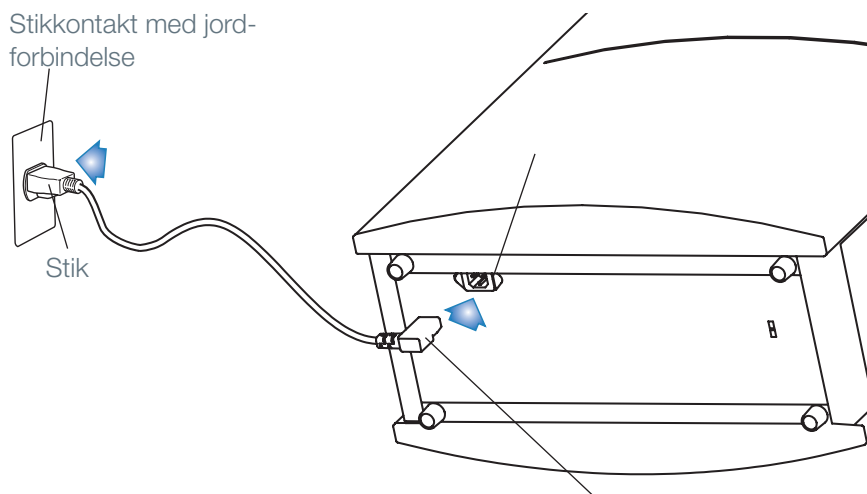

## Indstillinger\*

Sæt netledningen omhyggeligt i det forsænkede netstik på enhedens bund, og tilslut den anden ende til en stikkontakt eller strømskinne med jordforbindelse. Tænd for din Blueair-enhed. Dioden, som lyser blåt, angiver, at enheden er tændt. Sæt kontrolknappen til maksimal hastighed, hvilket anbefales til hurtig indledende rensning, brug om dagen eller til meget forurenet luft. Efter et par minutter skal du justere kontrolknappen til den ønskede hastighed. Minimumshastigheden anbefales generelt til brug om natten.

\* Yderligere oplysninger om indstillinger for Blueair E-serien kan findes på det separate ark, som følger med din enhed.

## Vedligeholdelse

Blueair-luftrensere tilbyder design, materialer og håndværksmæssig udførelse i høj kvalitet. For at holde din enhed i førsteklasses stand anbefaler vi, at den regelmæssigt rengøres. Apparatet må ikke være tilsluttet strøm, når du skal gøre det rent eller foretage anden vedligeholdelse.

- Støvsug luftindtagsgitteret indefra, når du fjerner filteret for at skifte det.
- Støvsug de små indtag med en blød børste monteret.
- Tør enhedens overflade af med en blød, ren og fugtig klud.
- Brug aldrig benzin, kemiske opløsningsmidler eller ætsende stoffer, idet disse midler kan beskadige overfladen.
- Lad ikke fremmedlegemer komme ind i ventilations- eller udsugningsåbningerne. Dette kan forårsage elektrisk stød eller beskadige enheden.
- Forsøg ikke selv at reparere eller justere de elektriske eller mekaniske funktioner på din Blueair-enhed. Kontakt din lokale forhandler eller Blueair vedrørende garantioplysninger.

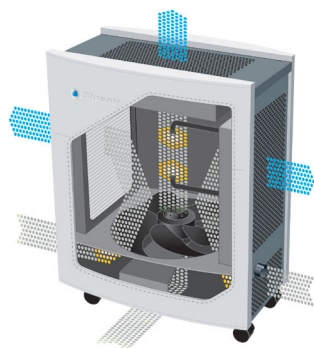

## Sådan fungerer den

Luften passerer gennem et ionkammer, hvor de luftbårne partikler lades med negative ioner. Ladede partikler trækkes mod HEPASilent™-filterets overflade. Renset luft, som er praktisk taget uden forurening, recirkuleres til rummet.

# Få mest muligt ud af dit Blueair-system

Blueair-systemet er nemt at bruge. Sørg for, at din enhed har den rigtige størrelse til dit rum, og skift filtrene i overensstemmelse med den anbefalede tidsplan for filterudskiftning. Husk, at præcis som der er en begrænset mængde luft, som airconditionanlæg og radiatorer kan afkøle eller opvarme, så er der for alle luftrensningssystemer grænser for den mængde luft, de kan rense. Følg disse retningslinjer.

## Luk vinduerne

Du ville ikke åbne dine vinduer på vid gab en varm sommerdag og forvente, at dit airconditionanlæg ville fungere effektivt, fordi du kan mærke den varme luft komme ind og den kølige luft strømme ud. Selvom du ikke kan se den kontaminede luft komme ind og den rene luft strømme ud, så er samme logik gældende for din luftrenser.

## Luk også dørene

På samme måde som du ville lukke en del af huset af på en kold vinternat for at sikre, at radiatoren arbejder mere effektivt, skal du lukke dørene til det rum, hvor systemet arbejder, for at opnå de bedste resultater.

## Lad systemet køre døgnet rundt

For at opnå de bedste resultater skal du lade din Blueair-enhed køre 24 timer om dagen, 7 dage om ugen. Hvis den er i drift døgnet rundt, sikres en uafbrudt forsyning af ren, filtreret luft, som konstant cirkulerer gennem rummet.

Blueair-systemer er designet til ekstremt lavt strømforbrug. Faktisk koster det omkring lige så meget i strøm at have Blueair-luftrenseren tændt, som det gør at have en enkelt pære tændt, afhængigt af enheden og driftshastigheden.

# Skift af filteret

## 1. trin

Træk stikket til enheden ud, og løft låget fra toppen af enheden.

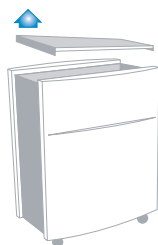

## 2. trin

Fjern filteret øverst.

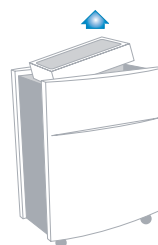

## 3. trin

Fjern filtrene på hver side. Støvsugeret gitteret indvendigt.

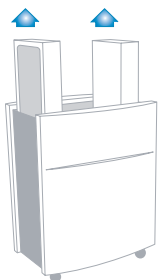

## 4. trin

Før det første og andet erstatningsfilter ind i sideåbningerne. Sørg for, at siden med ordene OUT/UP (ud/op) vender ud mod enhedens yderste væg.



## 5. trin

Anbring det tredje filter øverst i enheden, og kontrollér, at siden med ordene OUT/UP vender udad.

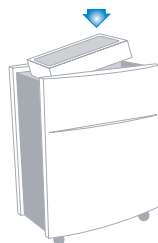

## 6. trin

Skub låget tilbage på plads.

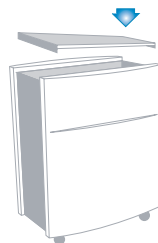



# Filtre

Patenteret HEPASilent™-teknologi gør Blueair 500/600-serien utrolig støjsvag. Enheden leveres med et HEPASilent™-filter allerede installeret.

*Partikelfilter.* Inkluderer et partikelfilter, der fjerner støv, pollen, bakterier, skæl fra kæledyr, skimmelsporer og andre luftbårne partikler. Partikelfilteret er lavet af polypropylen, som hjælper med at bortfiltrere luftbårne partikler mekanisk. For at maksimere filterets effektivitet lades partiklerne negativt af Blueair-enheden, inden de når filteret.

*SmokeStop™-filter.* Inkluderer et filter med aktivt kul for at fjerne gasholdig forurening som f.eks. cigaret- og cigarrøg eller andre flygtige organiske forbindelser (herunder maling og andre kemikalier i husholdningen). Hvis der tilsættes aktivt kul til et filter, kan det påvirke luftstrømmen og CADR. Du vil muligvis også bemærke en anelse lugt fra kullet, når filteret bruges første gang; dette vil hurtigt ophøre.

**For optimale resultater anbefaler Blueair, at du udskifter filtrene hver 6. (sjette) måned.**

Vi tilbyder et praktisk filterabonnementsprogram i nogle lande. Kontakt din lokale forhandler eller Blueair for at finde ud af, om programmet er tilgængeligt for dig.

VIGTIGT! Brug kun originale Blueair-filtre for at sikre, at enheden fungerer korrekt, og for at du kan få den fulde garantidækning.

## Kundens oplysninger om produktet

Modelnummer og serienummer for dette produkt findes på bunden af enheden. Notér disse oplysninger herunder, og behold dem til fremtidig brug.

Modelnummer	Forhandlernavn
Serienummer	Forhandleradresse
Købsdato	Telefonnummer

## Innholdsfortegnelse

19 Velkommen

---

20 Kom i gang

---

23 Få mest mulig ut av ditt Blueair system

---

24 Bytte av filter

---

25 Filtre

---

# Velkommen

Takk for at du har valgt Blueair. Før du begynner å bruke din Blueair luftrensers, benytter du et par minutter på å gjøre deg kjent med det vesentlige.

## Bytte av filter

Sørg for å bytte ditt Blueair filter i tråd med timeplanen som viser anbefalt tid for bytte av filter. På den måten sørger du for at din Blueair luftrensers er i topp stand. Se side 24.

## Garantiutvidelse

Fyll ut og send ditt garantikort til Blueair i dag for å utvide den garantien din.

## Du kan også bidra til å beskytte vår planet

Blueair luftrenserne innebærer en maksimal forbedring av luftkvaliteten innendørs, med minimal belastning av miljøet. Hele enheten kan resirkuleres.

# Kom i gang

## Generelle sikkerhetsinstruksjoner

En luftfrensner i Blueair 500/600-serien er et elektrisk apparat. Vennligst les sikkerhetsinstruksjonene før bruk, og ta de nødvendige forholdsreglene for å redusere risikoen for brann, elektrisk støt eller personskader. **Den begrensede garantien fra Blueair gjelder kun dersom enheten benyttes i henhold til disse instruksjonene.**





- Bruk strømkabelen med jording som følger med Blueair-enheten din. Støpslet passer i jordingskontakten. Du skal ikke endre støpslet på noen som helst måte.
- Bruk kabelen som følger med til å sette Blueair-enheten rett inn i den passende stikkkontakten (sjekk spenningsetiketten på enheten din).

Dette apparatet er ikke ment å skulle bli benyttet av personer (inkludert barn) med reduserte fysiske, sensoriske eller mentale evner, eller som mangler erfaring og kunnskap, med mindre de har mottatt veiledning og instruksjoner om bruken av apparatet av en person som er ansvarlig for deres sikkerhet.

Barn bør holdes under oppsyn for å sikre at de ikke leker med apparatet. Dersom strømfledningen er ødelagt skal den byttes ut av produsenten eller av en servicerepresentant derfra, eventuelt av person med tilsvarende kvalifikasjoner, for slik å unngå farer.

## Plassering

Enheden plasseres på et sted som lar luften sirkulere fritt inn og ut av enheten og rundt den. Minimumsavstanden som kreves til et annet objekt utgjør 10 centimeter. Benytt bare ekte Blueair filtre. **Enheden skal ikke plasseres:**

	Direkte på eller mot mykt interiør, som for eksempel sengetøy eller forheng.
	Nær varmekilder, som for eksempler radiatorer, kaminer eller ovner.
	Nær våte områder, som for eksempel baderom eller vaskerom, hvor den kan komme i kontakt med vann.
	Utendørs.

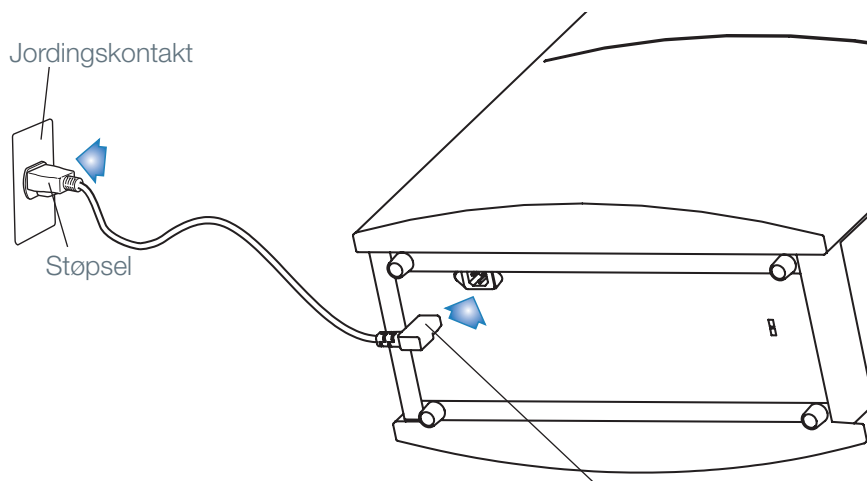

### Innstillinger\*

Sett strømkabelen godt og helt inn i strømkontakten med fordypning, som befinner seg under enheten, og sett den andre enden inn i en jordingskontakt eller en flerveis stikkontakt. Skru på Blueair-enheten din. Den blå lysdioden angir at enheten fungerer. Sett kontrollknappen på maksimum hastighet, hvilket er anbefalt for rask innledende rengjøring, bruk om dagen, eller for veldig forurenset luft. Etter noen minutter justeres kontrollen til ønsket hastighet. Minimum hastighet anbefales generelt ved bruk om natten.

\* Ved innstillinger av Blueair E-serien sjekker du det separate arket som følger med enheten din.

## Pleie og vedlikehold

Hos Blueair luftrensere kan man forvente design, materialer og utførelse av høy kvalitet. For å holde enheten din i topp stand, så anbefaler vi regelmessig rengjøring. Apparatet må kobles fra strømforsyningen før rengjøring eller vedlikehold.

- Luftinntaketets gitter bør iblant støvsuges fra innsiden når du fjerner filteret for å bytte det
- De små inngangene støvsuges med den myke børsten som er vedlagt.
- Enhetens utside tørkes av med en myk, ren og fuktig klut.
- Det skal aldri foretas rengjøring med bensin, kjemiske løsemidler eller korroderende materialer, ettersom disse substansene kan ødelegge overflaten.
- Påse at fremmedlegemer ikke trenger inn i viften eller eksosåpningene. Slike kan nemlig forårsake elektriske støt eller skade enheten.
- Du skal ikke på egen hånd forsøke å reparere eller justere noen av de elektriske eller mekaniske funksjonene på din Blueair-enhet. Ta kontakt med din lokale forhandler eller med Blueair for garantiopplysninger.

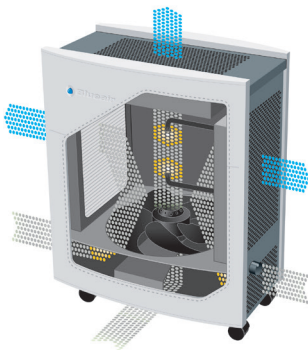

### Slik foregår det

Lufta passerer gjennom et ionekammer, hvor luftpartikler lades med negative ioner. Ladde partikler trekkes mot overflaten hos HEPASilent™ filteret. Renset luft, som er nærmest fri for kontaminering sirkuleres tilbake inn i rommet.

# Få mest mulig ut av ditt Blueair system

Det er lett å bruke Blueair systemet. Påse at enheten har riktig størrelse for rommet ditt, og at du bytter filter i tråd med timeplanen som viser anbefalt tid for bytte av filter. Husk at det er begrenset hvor stor mengde luft som kan rengjøres av luftrensende systemer, akkurat slik det er begrenset hvor mye luft som kan kjøles eller varmes av klimaanlegg og varmeapparater. Følg disse fornuftige retningslinjene.

## Lukk vinduene dine

Du ville ikke åpnet vinduene dine på en varm sommerdag og forvente at klimaanlegget ditt fungerer effektivt, for du kan føle at varm luft trenger inn og at kald luft trenger ut. Selv om du ikke kan se den kontaminerte luften som kommer inn og den rene luften som strømmer ut, så gjelder den samme logikken for luftrenseren din.

## Lukk dørene dine også

Akkurat slik du selv ville stengt av deler av huset ditt en kald vinternatt for at varmeapparatet ditt skal fungere mer effektivt, så isolerer du rommet hvor systemet ditt arbeider for å oppnå best mulige resultater.

## La systemet ditt jobbe 24 timer i døgnet

For å sikre best mulige resultater lar du Blueair-enheten jobbe 24 timer i døgnet, 7 dager i uka. Drift døgnet rundt sikrer kontinuerlig forsyning av ren, filtrert luft som kontinuerlig sirkulerer rundt omkring i rommet. Blueair-systemene er designet slik at de krever utrolig lite strøm. Faktisk koster det omtrent det samme å drive en Blueair luftrenser som det gjør å drive en enkelt lyspære, avhengig av enhet og driftshastighet.

# Bytte av filter

## Trinn 1

Koble fra enheten og løft lokket vekk fra toppen av enheten.

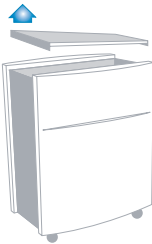

## Trinn 2

Fjern filteret som er øverst.

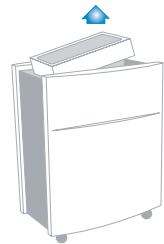

## Trinn 3

Fjern filtrene på hver side. Støvsug gitteret fra innsiden.

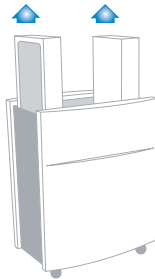

## Trinn 4

Før det første og det andre filteret som skal tas i bruk inn på side-sporene. Påse at siden med ordene OUT/UP påskrevet er vendt mot enhetens yttervegg.



## Trinn 5

Sett det tredje filteret på toppen av enheten, og påse at siden med ordene OUT/UP påskrevet peker opp.

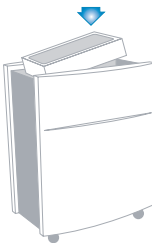

## Trinn 6

Sett lokket tilbake på plass.

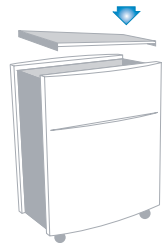



# Filtre

Patentert HEPASilent™ teknologi gjør at Blueair 500/600-serien er utrolig stille-gående. Enheten har allerede fått et HEPASilent™ filter installert før levering.

*Partikkelfilter.* Inkluderer et partikkelfilter som fjerner støv, pollen, bakterier, fluss fra kjøledyr, muggsporer eller andre luftpartikler. Partikkelfilteret er laget av polypropylen, som bidrar til å filtrere vekk luftpartikler mekanisk. For å optimere filterets effektivitet blir partiklene ladet negativt av Blueair-enheten før de når frem til filteret.

*SmokeStop™ filter.* Inkluderer et filter med aktivert karbon som fjerner skadelige gasser, som for eksempel røyk fra sigaretter og sigarer eller andre flyktige organiske forbindelser (inkludert maling eller andre kjemikalier). Det å tilføye aktivert karbon til et filter kan påvirke hvordan luften flyter samt CADR-verdien. Du kan også komme til å merke en viss duft av karbon den første gangen filteret benyttes; men dette vil forsvinne raskt.

**For optimal ytelse anbefaler Blueair at du bytter filter hver sjette (6) måned.**

Vi tilbyr et praktisk program for filterabonnement i enkelte land. Ta kontakt med din lokale forhandler eller med Blueair for å finne ut om dette programmet er tilgjengelig for deg.

VIKTIG! Bruk bare ekte filtre fra Blueair for å sikre at enheten fungerer slik den skal, og for å beholde full garantidekning.

## Kunderegistrering

Dette produktets modellnummer og serienummer befinner seg på undersiden av enheten. Husk å føre dem opp på den ledige plassen nedenfor og oppbevare dem for fremtidig referanse.

Modellnummer	Forhandlerens navn
Serienummer	Forhandlerens adresse
Kjøpsdato	Telefonnummer

## Sisältö

27 Tervetuloa

---

28 Alkutoimet

---

31 Blueair-järjestelmän parhaan toimivuuden varmistaminen

---

32 Suodattimen vaihtaminen

---

33 Suodattimet

---

# Tervetuloa

Kiitos, että valitsit Blueairin. Tutustu hetki Blueair-ilmanpuhdistimen perustoimintoihin ennen sen käyttöönottoa.

## Suodattimen vaihto

Varmista, että vaihdat Blueair-laitteesi ilmansuodattimen säännöllisin väliajoin suositellun vaihtoaikataulun mukaisesti. Näin varmistat Blueair-ilmanpuhdistimen parhaan mahdollisen toimivuuden. Lisätietoja sivulla 32.

## Takuun laajennus

Jatka takuuajaksi täyttämällä mukana tuleva takuukortti ja lähettämällä se Blueairille jo tänään.

## Auta pitämään planeettamme puhtaana

Blueair-ilmanpuhdistimet parantavat sisäilmaa kuormittaen samalla mahdollisimman vähän ympäristöä. Koko puhdistinyksikön voi kierrättää.

# Alkutoimet

## Yleiset turvallisuusohjeet

Blueair 500/600 Series -ilmanpuhdistin on sähkölaite. Lue turvallisuusohjeet ja tee mahdolliset lisätoimet tulipalo-, sähköisku- ja loukkaantumisvaaran vähentämiseksi ennen laitteen käyttöönottoa. **Blueairin rajattu takuu on voimassa ainoastaan, mikäli laitetta käytetään näiden ohjeiden mukaisesti.**





- Käytä Blueair-laitteesi mukana tulevaa maadoitettua virtajohtoa. Sen liitin sopii maadoitettuun pistorasiaan. Älä tee liittimeen minkäänlaisia muutoksia.
- Liitä mukana tuleva virtakaapeli suoraan Blueair-laitteestasi sopivaan pistorasiaan (varmistu sallittu jännitemäärä laitteen pohjasta).

Laitetta ei ole tarkoitettu sellaisten henkilöiden (mukaan lukien lapset) käytettäväksi, joilla on rajoitetut fyysiset, aistilliset tai henkiset kyvyt tai puutteellisesti kokemusta tai tietoa laitteen käytöstä. Laitteen käyttö sallitaan, mikäli henkilö saa opastusta laitteen käyttöön omalta vastuuhenkilöltään tai jos hän käyttää laitetta valvotusti.

Lasten ei saa antaa leikkiä laitteella. Laitteen virtajohto tulee vaihtaa, mikäli se on vioittunut. Vaaran välttämiseksi vaihdon tekee valmistajan tai maahantuojan edustaja tai vastaavasti koulutettu henkilö.

## Sijoittelu

Sijoita laite paikkaan, jossa ilma pystyy kiertämään sen sisään, siitä ulos ja sen ympärillä. Vähimmäisetäisyys muihin esineisiin on 10 cm. Käytä ainoastaan aitoja Blueair-suodattimia. **Älä sijoita laitetta:**

	Pehmeiden kankaiden kuten petivaatteiden tai verhojen välittömään läheisyyteen tai niitä vasten.
	Lämmönlähteiden kuten pattereiden, takkojen tai uunien läheisyyteen.
	Märkätilojen kuten vessojen ja pesuhuoneiden läheisyyteen ja alueille, joissa laite voi joutua kosketuksiin veden kanssa.
	Ulkotiloihin.

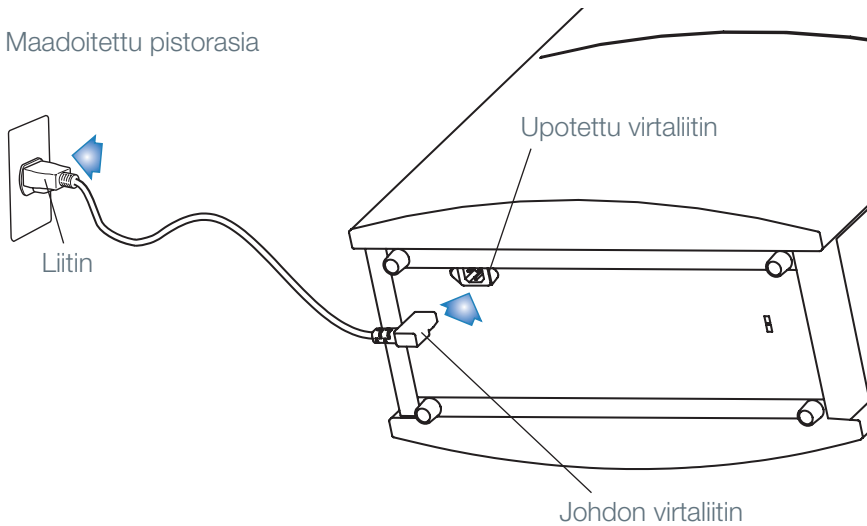

## Käyttöönotto\*

Liitä virtajohto tukevasti laitteen pohjassa olevaan upotettuun virtaliittimeen. Liitä johdon toinen pää maadoitettuun pistorasiaan tai jatkojohtoon. Kytke Blueair-laitteesi päälle. Sinisenä palava valo ilmoittaa, että laite toimii. Aseta laite ensin maksiminopeudelle säätönapista. Asetusta suositellaan pikasiivoukseen, päiväkäyttöön ja huonolaatuiseen sisäilmaan. Aseta laite muutaman minuutin kuluttua haluamallesi nopeudelle. Miniminopeutta suositellaan yökäyttöön.

\* Blueair E Series -laitteiden käyttöönotto-ohjeet toimitetaan erillisellä arkilla laitteen mukana.

## Hoito ja huolto

Blueair-ilmanpuhdistimet on suunniteltu huolellisesti ja valmistettu korkealaatuisista materiaaleista. Suosittelemme laitteen säännöllistä puhdistamista sen parhaan mahdollisen toiminnan varmistamiseksi. Laite tulee irrottaa verkkovirrasta ennen puhdistusta tai huoltoa.

- Imuroi ilmanottorilä sisäpuolelta, kun vaihdat suodattimen.
- Imuroi pienet ilma-aukot harjasuulakkeella.
- Puhdista laitteen ulkopinta pehmeällä, puhtaalla ja kostealla liinalla.
- Älä puhdista laitetta koskaan bensalla, kemiallisilla liuottimilla tai korroosio-  
iivisilla aineilla, koska laitteen pinta voi tällöin vahingoittua.
- Varmista, ettei laitteen ilmanottoaukkoihin joudu vieraita esineitä. Ne saattavat aiheuttaa sähköiskun tai vahingoittaa laitetta.
- Älä yritä korjata tai säätää Blueair-laitteesi sähkö- tai mekaanisia osia itse. Ota yhteyttä lähimpään jälleenmyyjäsi tai suoraan Blueairille saadaksesi tietoja takuusta.

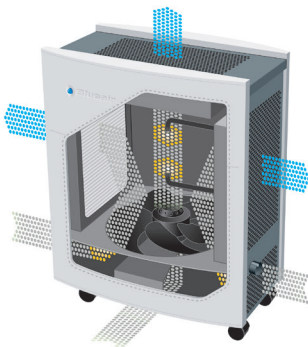

## Laitteen toiminta

Ilma kulkee ionikammion läpi. Kammiossa hiukkaset varataan negatiivisilla ioneilla. Varatut ionit imetään HEPASilent™-suodattimen pintaan. Puhdas ilma, joka on käytännössä täysin saateetonta, kierrätetään huoneeseen.

# Blueair-järjestelmän parhaan toimivuuden varmistaminen

Blueair-järjestelmä on helppokäyttöinen. Varmista, että laitteesi on oikean kokoinen käyttötilaan nähden ja että vaihdat suodattimet suositelluin väliajoin. Muistathan, että ilmanpuhdistimet voivat puhdistaa vain tietyn määrän ilmaa aivan samoin kuin ilmastointilaitteet ja lämmittimet voivat viilentää tai lämmittää ilmaa rajatusti. Noudata näitä yleisohjeita.

## Sulje ikkunat

Ilmastointilaitteenkaan ei voi odottaa toimivan kuumana kesäpäivänä kunnolla, mikäli ikkuna avataan, sillä kuuma ilma tulee ikkunasta sisään ja viileä menee ulos. Sama logiikka pätee myös ilmanpuhdistimeesi.

## Sulje myös ovet

Sulje laitteen käyttötilan ovet samoin kuin tekisit kylmänä talvi-iltana varmistaaksesi lämmittimen parhaan tehon.

## Pidä laite päällä vuorokauden ympäri

Saat parhaan tuloksen, kun pidät Blueair-laitettasi päällä vuorokauden ympäri viikon jokaisena päivänä. Laitteen jatkuva toiminta takaa, että puhdas ilma kiertää huoneessa koko ajan. Blueair-järjestelmät on suunniteltu käyttämään äärimmäisen vähän virtaa. Itse asiassa Blueair-ilmanpuhdistin vaatii virtaa suunnilleen vain yhden hehkulampun verran. Laitteen tarkka virrantarve riippuu käytetystä laitteesta ja nopeudesta.

# Suodattimen vaihto

## Vaihe 1

Kytke laite pois verkkovirrasta ja nosta sen yläosassa oleva kansi.

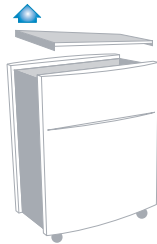

## Vaihe 2

Poista yläosassa oleva suodatin.

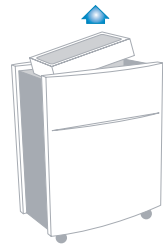

## Vaihe 3

Poista molemmilla puolilla olevat suodattimet. Imuroi ritilä sisäpuolelta.

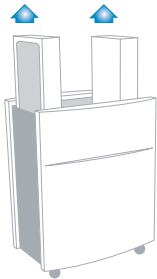

## Vaihe 4

Aseta kaksi uutta suodatinta sivujen paikoille. Varmista, että puoli, jossa lukee "OUT/UP" on suunnattu laitteen ulkoseinää kohti.



## Vaihe 5

Aseta kolmas suodatin laitteen yläosaan. Varmista, että puoli, jossa lukee "OUT/UP" on suunnattu ylöspäin.

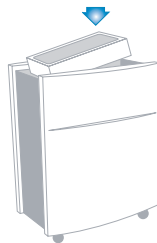

## Vaihe 6

Napsauta kansi takaisin paikalleen.

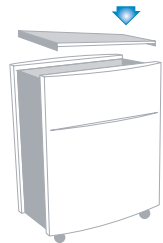



# Suodattimet

Patentoitu HEPASilent™-tekniikka tekee Blueair 500/600 Series -laitteista erittäin hiljaisia. Laitteen mukana tulee valmiiksi asennettu HEPASilent™-suodatin.

*Hiukkassuodatin.* Laitteen mukana tulee hiukkassuodaton, joka poistaa pölyn, siitepölyn, eläinten hilseen, homeitiöt ja muut huoneilman hiukkaset. Suodatin on valmistettu polypropyleenista, joka edesauttaa ilmassa olevien hiukkasten suodatusta. Paras suodatus taataan varaamalla hiukkaset negatiivisesti ennen suodattimeen joutumista.

*SmokeStop™ -suodatin.* Laitteen mukana tulee aktiivihiiisuodatin, joka poistaa myrkkyykaasut kuten tupakan- ja sikarinsavun ja muut vaaralliset orgaaniset yhdisteet (mukaanlukien talomaalit ja muut kemikaalit). Aktiivihiiien lisääminen suodattimeen voi vaikuttaa laitteen ilmankiertoon ja puhtaan ilman tuottoon (CADR). Suodatin voi erittää myös jonkin verran hiienhajua ensikäytöllä. Hajun pitäisi kuitenkin hälvetä pian.

**Blueair suosittelee suodattimen vaihtamista kerran kuudessa (6) kuukaudessa laitteen parhaan suorituskyvyn takaamiseksi.**

Tarjoamme suodatintilaspalvelua joihinkin maihin. Ota yhteyttä lähimpään jälleenmyyjääsi tai Blueairiin saadaksesi lisätietoja palvelun saatavuudesta.

**TÄRKEÄÄ!** Käytä laitteessa vain Blueairin suodattimia varmistaaksesi sen kunnollisen toimivuuden ja takuun voimassaolon.

## Asiakkaan tiedot

Laitteen malli- ja sarjanumero ovat sen pohjassa. Kirjoita tiedot alla oleviin kenttiin, jotta ne pysyvät tallessa.

Mallinumero	Myyjän nimi
Sarjanumero	Myyjän osoite
Ostopäivämäärä	Myyjän puhelinnumero

## Innehåll

35 Välkommen

---

36 Kom igång

---

39 Få ut det mesta av din Blueair

---

40 Filterbyte

---

41 Filter

---

# Välkommen

Tack för att du har valt Blueair. Ägna några minuter åt att bekanta dig med grunderna innan du börjar använda din Blueair-luftrenare.

## Filterbyte

Var noga med att byta ut ditt Blueair-filter enligt rekommendationer. Detta hjälper din Blueair att fungera optimalt. Se sida 40.

## Förläng din garanti

Fyll i och skicka in garantikortet till Blueair för att förlänga din garanti.

## Hjälp dessutom till att hålla planeten frisk

Blueair-luftrenaren ger maximal förbättring av inomhusluften med minimal miljöpåverkan. Hela enheten kan återvinnas.

# Kom igång

## Allmänna säkerhetsanvisningar

Blueair 500/600-luftrenaren är en elektrisk apparat. Läs säkerhetsanvisningarna innan användning och vidta nödvändiga försiktighetsåtgärder för att minska risken för brand, elektriska stötar eller skada. **Blueairs begränsade garanti gäller endast om enheten används enligt instruktionerna.**

- Använd den jordade strömkabeln som medföljer Blueair-enheten. Kontakten passar i ett jordat uttag. Förändra inte kontakten på något sätt.
- Använd den medföljande strömkabeln för att koppla in Blueair-enheten direkt till ett lämpligt eluttag (se spänningsetiketten på din enhet).

Denna apparat är inte avsedd för personer (inklusive barn) med fysiska-, sensoriska- eller psykologiska funktionshinder eller har brist på erfarenhet och kunskap, såvida det inte sker under uppsikt eller efter anvisningar om användning från en person som ansvarar för deras säkerhet.

Barn bör vara under uppsikt för att vara säkra på att de inte leker med enheten. Om strömkabeln är skadad måste den bytas ut av tillverkaren, en servicerepresentant eller motsvarande behöriga personer, för att undvika fara.

## Placering

Placera enheten på en plats där luften kan cirkulera fritt in i, ut ur och runt enheten. Det minsta acceptabla avståndet från ett annat objekt är 10 cm.

Använd endast äkta Blueair-filter. **Placera inte enheten:**

	Direkt på eller mot inredningstextilier, t.ex. sängkläder och gardiner.
	Nära värmekällor, t.ex. element, eldstäder eller ugnar.
	Nära våtutrymmen, t.ex. badrum eller tvättstugor, där den kan komma i kontakt med vatten.
	Utomhus.

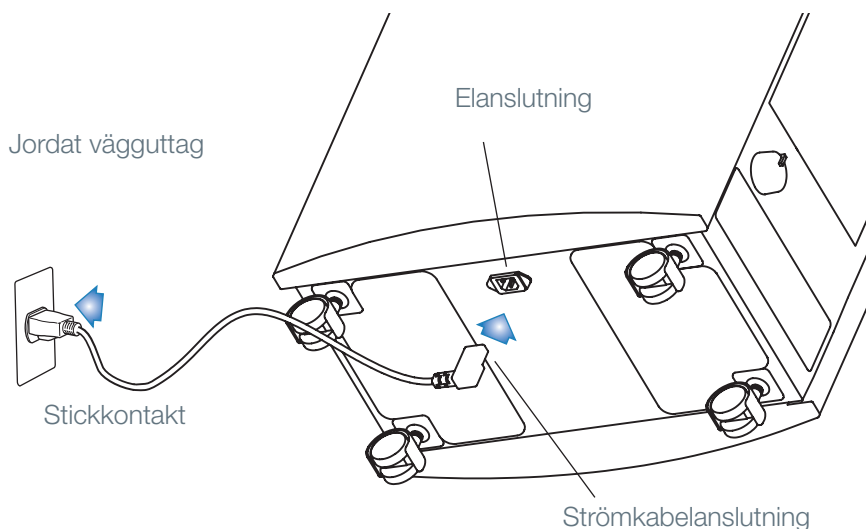

## Inställningar\*

Anslut strömkabeln ordentligt till nätanslutningen på undersidan av enheten och andra änden till ett jordat vägguttag eller grenuttag. Slå på din Blueair enhet. Den blå lysdioden indikerar att enheten fungerar. Börja med att ställa in hastighetsvredet på max. Denna hastighet rekommenderas för snabb inledande rening, användning under dagtid eller för väldigt förorenad luft. Efter några minuter kan du ställa in vredet till önskad hastighet. Lägsta hastighet rekommenderas i allmänhet för användning under nattetid.

\* Se instruktioner för Blueair E-seriemodeller (270E, 450E, 550E, 650E) på separat blad: *Blueair E-serie inställningar*.

## Skötsel och underhåll

Blueair-luftrenare har design, material och utförande som håller mycket hög kvalitet. Vi rekommenderar regelbunden rengöring för att hålla enheten i toppskick. Du måste dra ur sladden till enheten före rengöring eller underhåll.

- Dammsuga gallret vid luftintaget från insidan när du tar bort filtret för att byta ut det.
- Använd ett borstmunstycke till dammsugaren för att damma av de små intagen.
- Torka utsidan av enheten med en mjuk, ren och fuktig trasa.
- Rengör aldrig enheten med bensin, kemiska lösningsmedel eller frätande material, eftersom det kan skada ytan.
- Se till att inga främmande föremål kommer in i enhetens luftinsug eller -utsug. Detta kan orsaka elektriska stötar eller skador på enheten.
- Försök inte reparera eller ändra någon av Blueair-enhetens elektriska eller mekaniska funktioner på egen hand. Kontakta din lokala återförsäljare eller Blueair för garantiinformation.

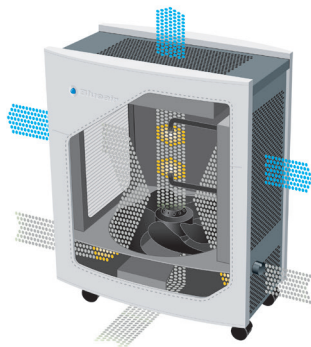

### Hur funkar det?

Luften passerar genom en kammare där de luftburna partiklarna laddas av negativa joner. De laddade partiklarna dras till HEPASilent™-filtrets yta och kvar blir bara ren luft, praktiskt taget helt fri från föroreningar, som släpps ut att cirkulera i rummet igen.

# Få ut det mesta möjliga av ditt Blueair-system

Blueair-systemet är enkelt att använda. Kontrollera att enheten är av rätt storlek för ditt rum och byt filten enligt det rekommenderade bytesschemat. Kom ihåg att, precis som luftkonditionering och värmefläktar har gränser för mängden luft som de kan kyla eller värma, har varje reningssystem gränser för hur stor luftvolym de kan rengöra. Följ dessa förnuftiga riktlinjer.

## Stäng dina fönster

Du skulle inte öppna dina fönster en varm sommardag och förvänta dig att luftkonditioneringen skulle fungera effektivt, eftersom du kan känna varm luft komma in och sval luft blåsa ut. Även om du inte kan se hur förorenad luft kommer in och ren luft blåser ut, gäller samma logik för din luftrenare.

## Stäng alla dörrar också

Precis som du kan isolera en del av ditt hus en kall vinternatt för att behålla värmen, kan du isolera rummet där ditt system står för bästa resultat.

## Kör ditt system dygnet runt

För bästa resultat bör du köra Blueair-enheten dygnet runt, varje dag. Att köra enheten dygnet runt säkerställer att ett kontinuerligt flöde av ren och filtrerad luft hela tiden cirkulerar i rummet. Blueair-systemen är framtagna med häpnadsväckande låg strömförbrukning. I själva verket kostar det ungefär lika mycket att använda en Blueair-luftrenare som det gör att ha en enda glödlampa tänd, beroende på enheten och hastigheten.

# Filterbyte

## Steg 1

Koppla bort enheten från strömkällan och lyft bort locket på ovensidan.

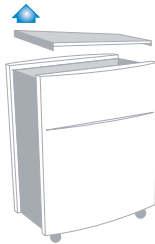

## Steg 2

Ta ut det översta filtret.

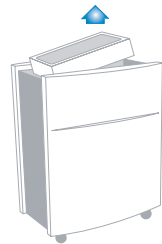

## Steg 3

Ta ut filtren på båda sidorna. Dammsug gallret från insidan.

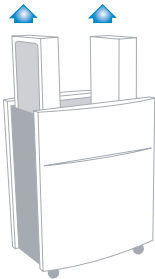

## Steg 4

Sätt in det första och det andra nya filtret i sidoutrymmena. Kontrollera att sidan med orden UT/UPP är vänt mot de yttre väggarna av enheten.

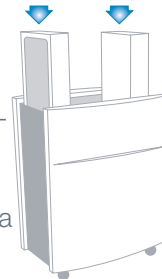

## Steg 5

Placera det tredje filtret överst och kontrollera att sidan med orden UT/UPP är vänt uppåt. Försäkra dig om att kolsidan alltid är riktat utåt.

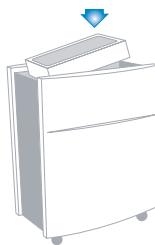

## Steg 6

Lägg tillbaka locket på sin plats.

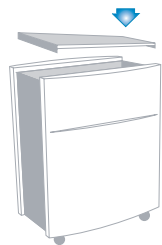



# Filter

Den patenterade HEPASilent™-teknologin gör att Blueair 500/600-serien går otroligt tyst. Enheten leveras med ett färdiginstallerat HEPASilent™-filter.

*Partikelfilter.* Partikelfiltret tar bort damm, pollen, bakterier, hudflagor från husdjur, mögelsporer och andra luftburna partiklar. Partikelfiltret är tillverkat av polypropylen som mekaniskt filtrerar bort de luftburna partiklarna. För att maximera effekten, laddas partiklarna negativt av Blueair-enheten innan de når filtret.

*SmokeStop™-filter.* Filtret innehåller aktivt kol som tar bort gasföroreningar som tobakrök eller flyktiga organiska föreningar (finns i till exempel hushållsfärger och en del lösningsmedel och kemikalier). När filtret används för första gången kan man känna en svag lukt från kolet, men den kommer snabbt att försvinna.

**För optimal prestanda rekommenderar Blueair att du byter ut ditt filter var sjätte (6:e) månad.**

Vi erbjuder ett bekvämt prenumerationsprogram för filter i vissa länder. Kontakta din lokala återförsäljare eller Blueair för att ta reda på om du kan gå med i programmet.

**VIKTIGT!** Använd endast originalfilter från Blueair för att garantera en väl fungerande enhet och för en gällande garanti.

## Kundregistrering

Modell och serienummer på denna produkt hittas på undersidan av enheten. Skriv ner dem i utrymmet nedan och spara dem för framtida bruk.

Modell	Återförsäljare
Serienummer	Återförsäljares adress
Inköpsdatum	Telefonnummer



## Our philosophy

Blueair was founded on the belief that everyone should be able to enjoy clean air indoors, at home or in the workplace. We have become a global authority on how to remove indoor air impurities down to the tiniest particle thanks to our deep commitment to research and innovation. Our healthier air solutions work to clean more air faster, whisper quietly and using little energy, removing allergens, asthma triggers, viruses, bacteria and other airborne pollutants.

Innovated with love in Sweden to deliver cleaner, healthier indoor air, we have developed the world's best air cleaners because we believe passionately that clean air is a basic human right.

[www.blueair.com](http://www.blueair.com)

### Blueair AB

Danderydsgatan 11, SE-114 26 Stockholm, Sweden  
Tel: +46-8-679 45 00, Fax: +46-8-679 45 45  
[info@blueair.se](mailto:info@blueair.se) [www.blueair.com](http://www.blueair.com)

